

充分利用材料♪

2way

# 将丝巾装饰成漂亮的吊带衫♪

难易度 ★★★☆☆ (目标时间: 约4小时)



两面穿都很好看♪

尺寸/M~L

衣宽: 45cm~55cm 衣长: 50.5cm

## 材料

- 围巾 90cm × 90cm 1 条
- 偏置带 (两折型) 12.7cm 幅 0.9m
- 抗拉伸胶带 (半偏置) 8mm 宽 0.8m

## 使用工具

- 剪刀
- 缝纫机
- 缝纫线 90番 (薄面料用)
- 机针 9号 (薄面料用)
- 手缝针
- 穿绳器
- 珠针
- 熨斗
- 翻带器

## 预先准备

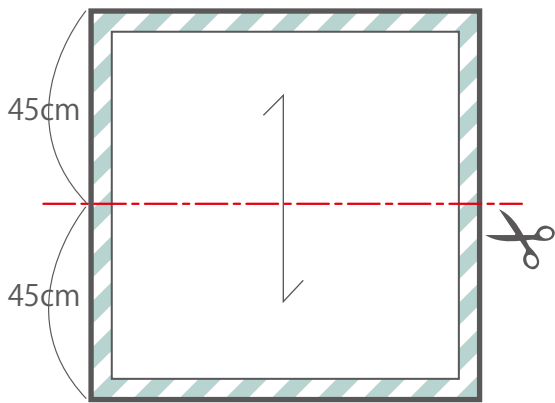

把丝巾横切成两半。

直接使用丝巾的边缘。

※使用布料边缘的部分写在型纸上。

## 裁切图

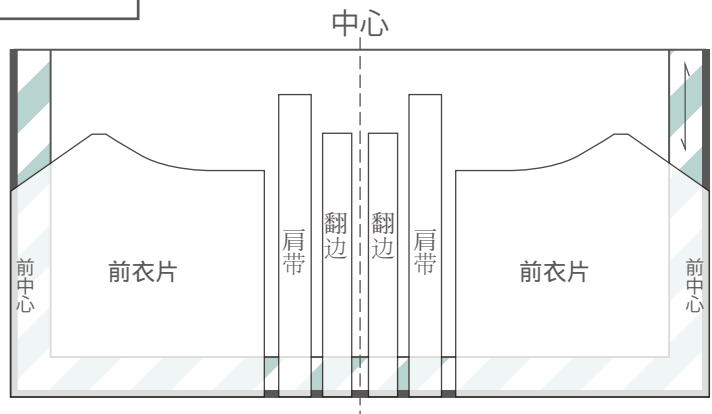

由于材料的特性，布料很容易滑动，所以裁完一边后，将模板翻转，再裁另一边。

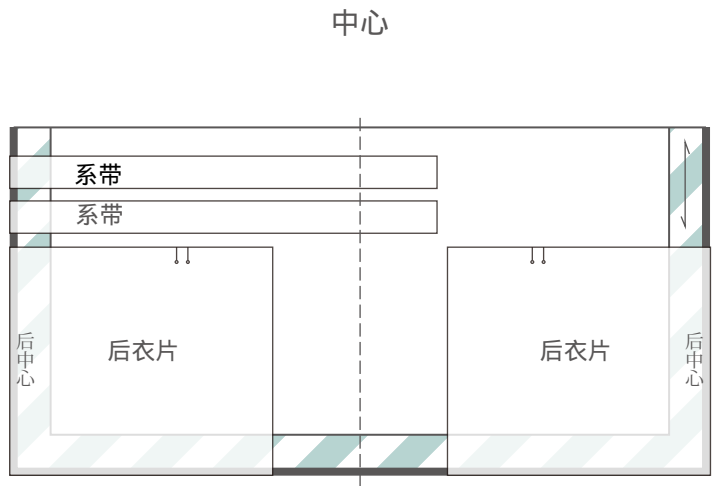

☆ 裁剪图中包含了缝份。

☆ ← 布纹方向

# 处理丝巾等材料时的要点

## 〈熨斗〉

◆如果是100%丝绸，请用低温敷布，快速熨烫。

※因为容易形成斑点，所以尽量不要使用蒸汽。

◆如果是聚酯，在中温以下并且在短时间内熨烫。

※为了防止反光，垫布熨烫比较好

## 〈缝〉

◆由于材料的特性，布料之间很容易滑动，所以要以细小的间隔固定好珠针。

※担心的话，先做一次整理再缝的话会比较容易缝。

## 做法

### \* 步骤1

### 制作肩带、系带。

①肩带和系带分别在中间对折，用珠针固定后如图所示用缝线1cm缝制。系带的一侧作为返口打开。

#### 要点

·在缝纫开始和结束时，用回针进行加固。

图①

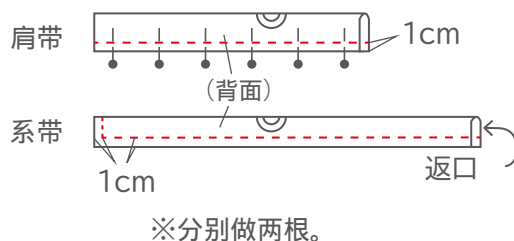

②使用翻带器，翻出表布，用熨斗烫平。

#### 没有翻带器的时候

把线头固定在返口处。

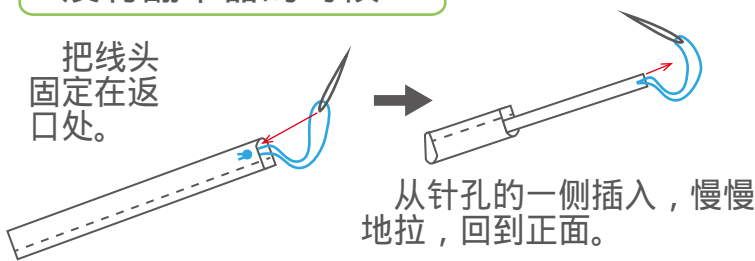

图②

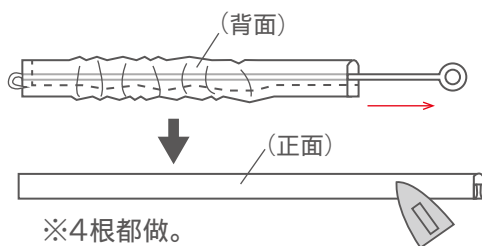

### \* 步骤2

### 制作衣身

①在衣身前片上端(背面)贴上防伸展胶带。

#### 要点

·如果曲线很难贴的话，请在防伸展胶带上剪点小牙口。

图①

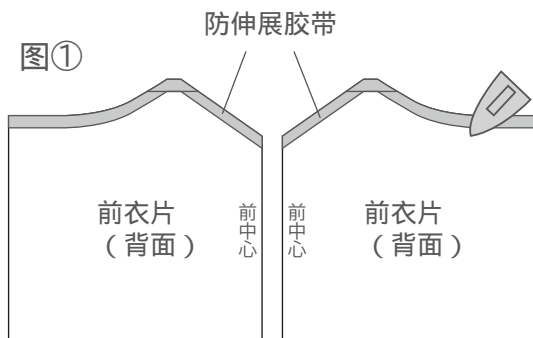

② 对准中心，用0.7cm的缝份缝合前中心，缝线用熨斗熨平。

**要点**

- 因为下摆是围巾的一端做成的，用珠针好好固定，慢慢缝吧。
- 在缝纫开始和结束时，用回针进行加固。

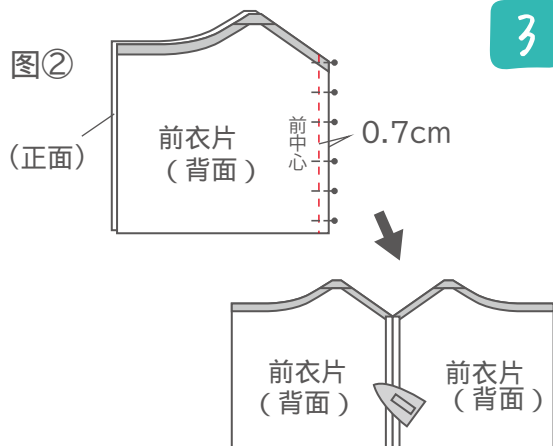

③ 将后身的上部和翻边缝合在一起，缝份为1cm。

**要点**

- 在缝纫开始和结束时，用回针进行加固。

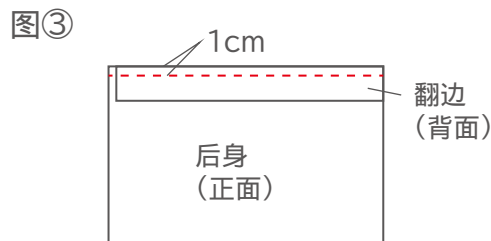

④ 用熨斗将 的缝份烫开，如图再把另外一边折1cm熨烫。

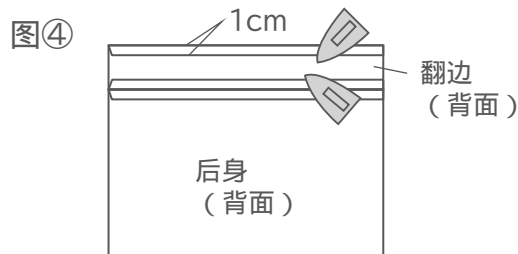

⑤ 将翻边导向后身一侧(背面)，用珠针固定，用缝纫机缝合。这时，将肩带夹在距肋边11.5cm的位置。

**要点**

- 在缝纫开始和结束时，用回针进行加固。

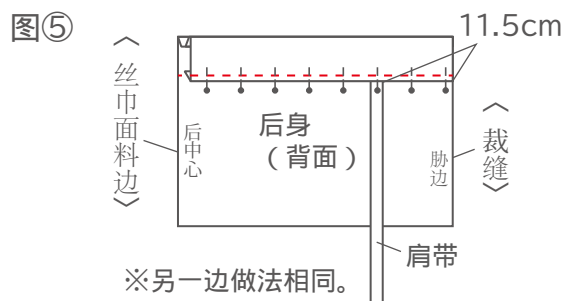

⑥ 将肩带朝上放，边缘缝纫加固。

**要点**

- 在缝纫开始和结束时，用回针进行加固。

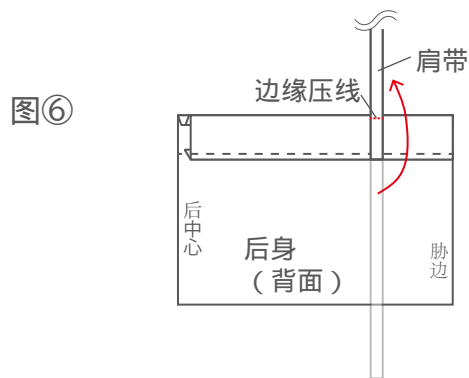

⑦ 使用绳穿器将系带穿好，用缝纫机将腋下的部分疏缝固定。

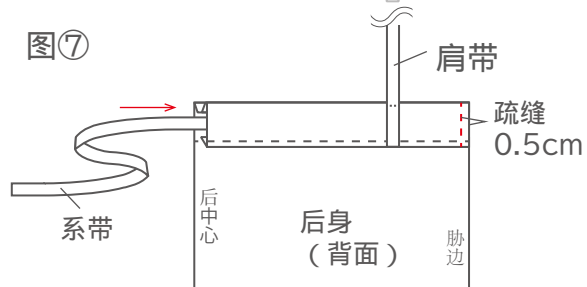

⑧ 把肩带和身体的前部如图一样合在一起缝合。

**要点**

·注意不要让肩带扭曲。

图⑧

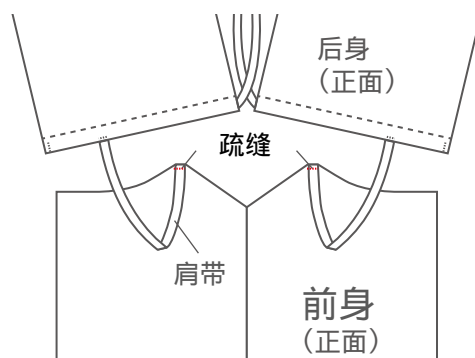

⑨用防伸展胶带处理前身的上端。打开防伸展胶带的一边，从前身侧面开始用珠针固定到前中心部分，离中心留下1cm剪掉。

前中心从缝线1厘米的中心折回，超出的三角部分剪掉。

将抗拉伸胶带叠成V字，另一侧也用珠针固定。

图⑨

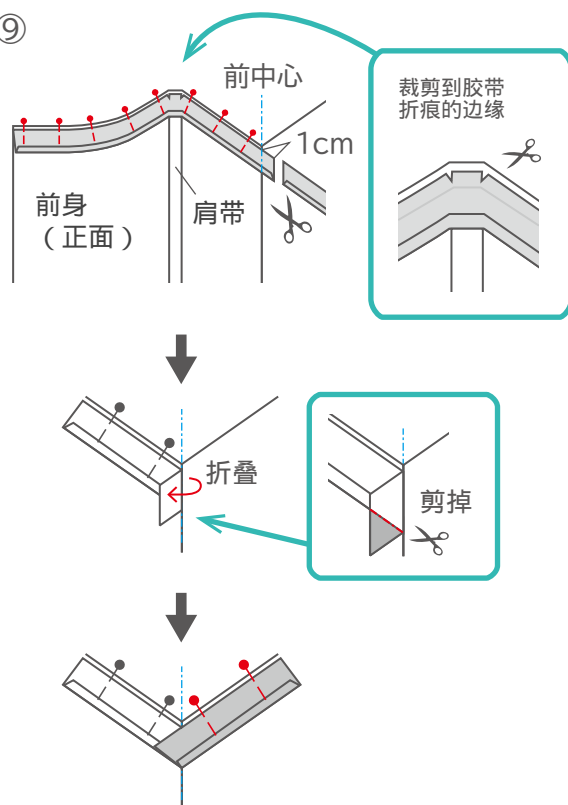

⑩在胶带的折线上缝。

**要点**

·在缝纫开始和结束时，用回针进行加固。

⑪把带子翻到背面，用熨斗熨好，用珠针固定，用边线缝纫。

**要点**

·翻到背面的时候，把胶带固定在稍微上端的话会更漂亮。

图⑩

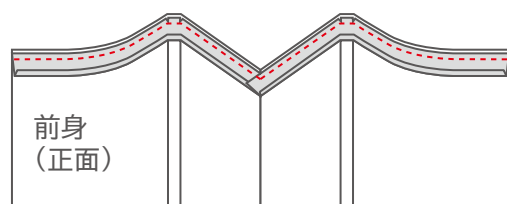

图⑪

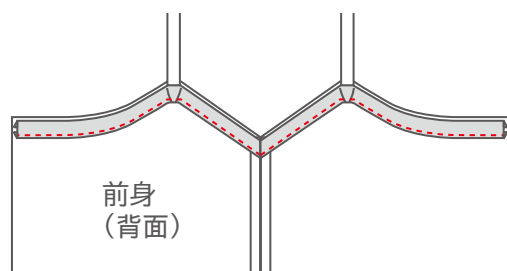

## \* 步骤3

## 把腋下缝好。

①前身和后身的腋下缝制同理，用珠针固定，缝合1cm的缝份。然后剪掉0.5cm的缝边。

## 要点

·在缝纫开始和结束时，用回针进行加固。

以 的缝线为界，在中表处合缝身体，在腋下缝0.7cm。

## 要点

·在缝纫开始和结束时，用回针进行加固。

③从背面开始一边熨烫一边调整形状，再回到正面就完成了。

图①

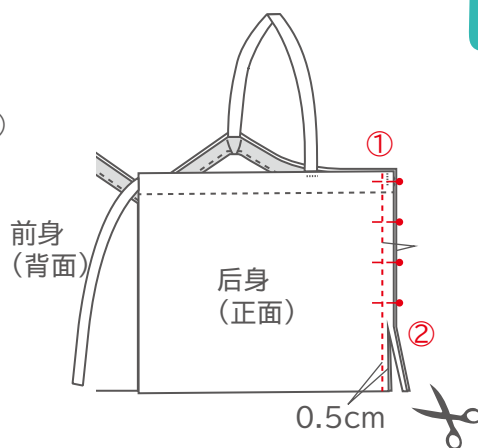

图②

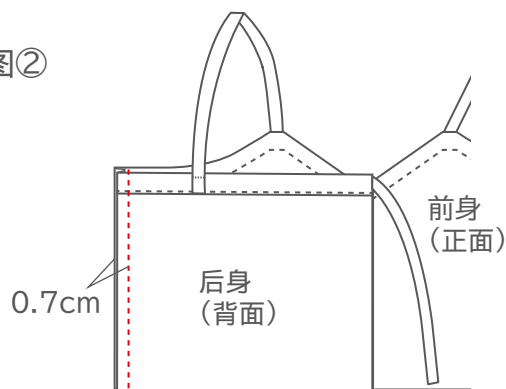

※将第①步和第②步分别进行



调整形状，完成！



肩带可以打蝴蝶结

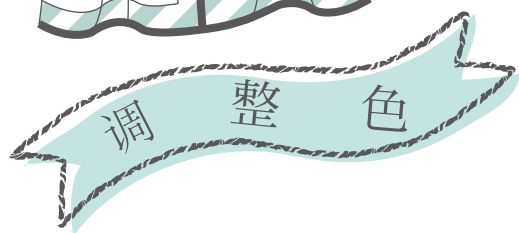

围巾的图案和颜色  
会改变气氛。尝试  
各种各样的颜色。

用珠片装饰



下摆处用蕾丝装饰也很  
可爱哦！

