

将T恤改造成环保袋

难易度 ★☆☆☆☆ (目标时间: 约20分钟)

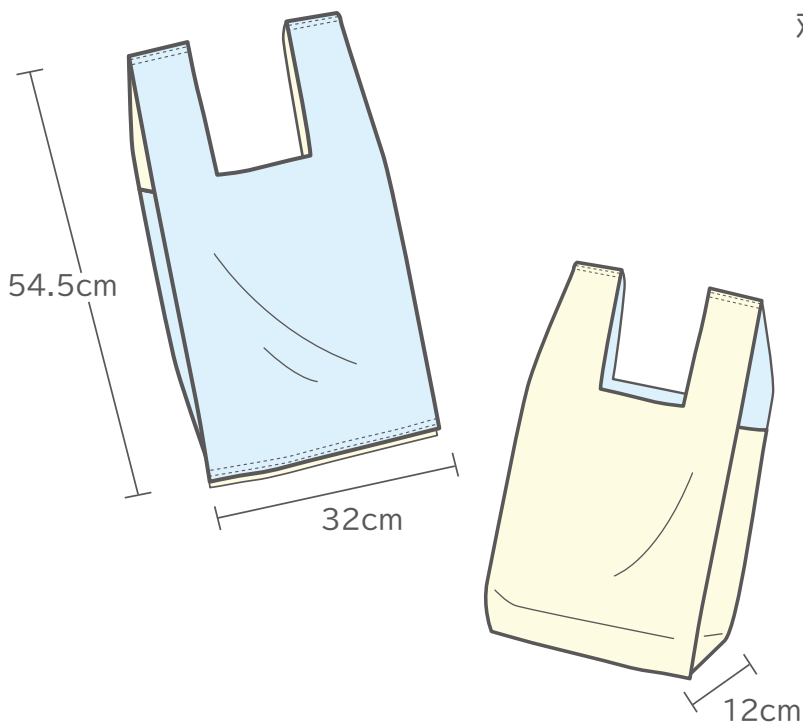

成品尺寸

高度：54.5cm、宽度：32cm、底宽：12cm

材料

- 衣宽超过46cm以上的T恤 2件

本次使用尺寸女性M(身体宽度46cm, 衣长60.5cm)

使用工具

- 线
- 水消笔
- 珠针
- 熨斗
- 剪刀
- 缝纫机

☆ 裁剪线

☆ 尺寸包含缝份。

裁切图

身幅和裁剪尺寸差不多同寸的情况
腋下的缝合就那样利用OK!

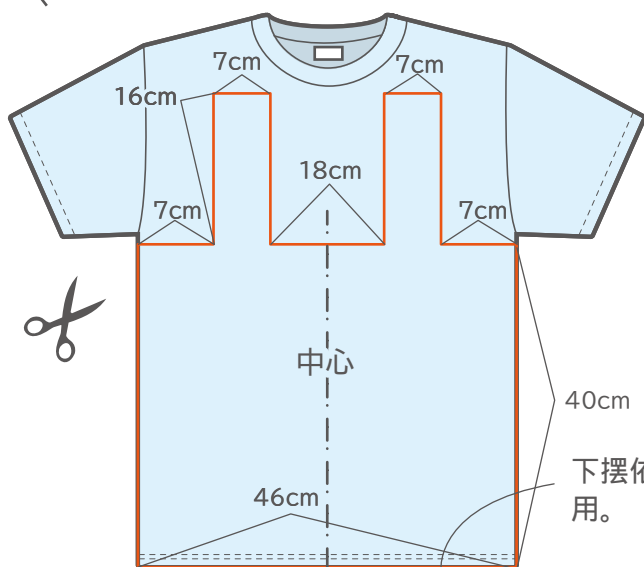

T恤(A)

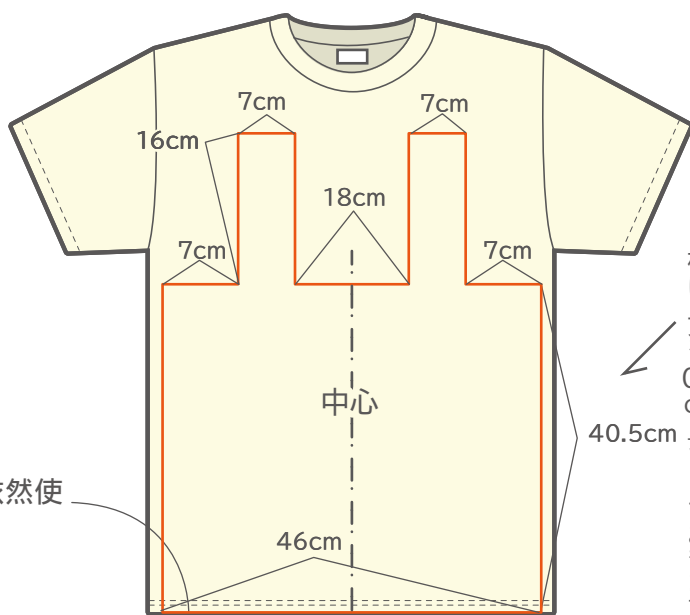

T恤(B)

下摆依然使用。

1枚は、丈を0.5cm長くしておきます。

做好记号后，为了不偏离，用珠针固定，然后裁剪。

做法

把两张纸合在一起。

①将每件T恤正面相对并对齐，腋下部分用1cm缝线缝合。

要点

- 在开始和结束时，用回针进行加固。
- 如果直接利用腋下的接缝，就跳过这道工序。

②将呈圆筒状态的T恤对其侧缝，在图中的位置用1cm缝线缝合。

要点

- 在开始和结束时，用回针进行加固。
- 侧边的缝份要错位放，不要往一个方向。

③在转角上剪一个牙口。
剪到0.2cm处，不要剪到缝纫线。

④用熨斗把缝线折起来熨平。

⑤从下摆翻到表面，整理形状。

做提手。

①将一侧的提手向内折叠1.5厘米。

图①

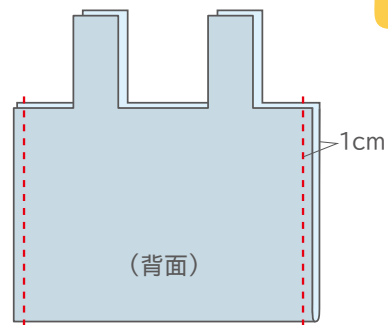

图②

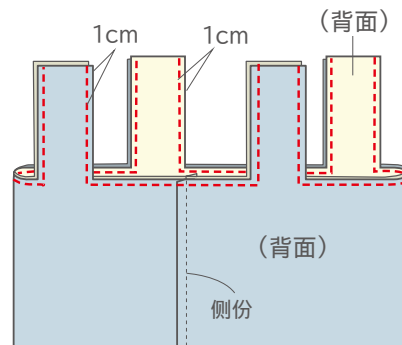

图③

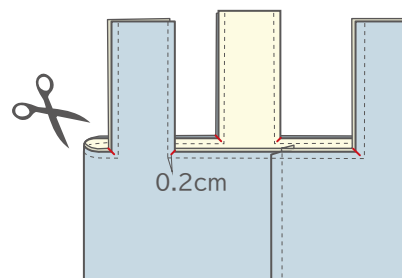

8个地方都有。

图④

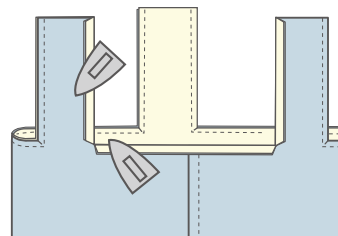

图⑤

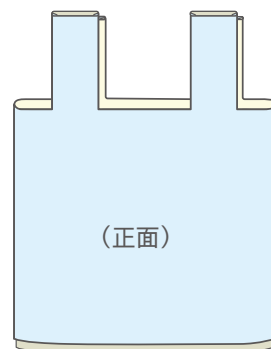

图①

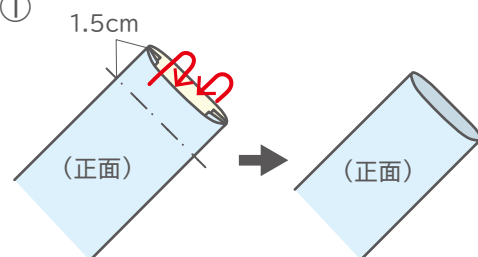

②在与之成对的提手端1.5cm的位置用珠针做记号，插入 中，用两条缝线固定。

制作包底。

①长度较长的一方成为内布，将内布的下摆露出0.5cm，两件合在一起用边线缝上。

要点

·在开始和结束时，用回针进行加固。

②两侧呈M字向内折7cm。

③把下摆合起来，在1cm的地方用缝线做成袋状。

要点

·在开始和结束时，用回针进行加固。

④调整好形状，就完成了!

